





### ■ БЫСТРЫЙ ВЫБОР

Входная скорость ( $n_1$ ) = 1400 мин<sup>-1</sup>

Скорость на выходном валу $n_2$ [мин <sup>-1</sup> ]	Переда- точное число $i$	Мощность двигателя $P_{1M}$ [кВт]	Крутящий момент на выходе $M_{2M}$ [Нм]	Сервис- фактор $f.s.$	Номинал. мощность $P_{1R}$ [кВт]	Номинал. крутящий момент $M_{2R}$ [Нм]	Возможные моторные фланцы В5		Возможные моторные фланцы В14		Динами- ческий КПД <b>RD</b>	Модуль зубчатого зацепления <b>Mn</b> [мм]	 Код передаточ- ного числа
							A	B	O	P			
							56	63	56	63			
280	<b>5</b>	0,18	5	3,3	<b>0,60</b>	17	<b>B</b>		<b>B-C</b>		82	1,26	09
200	<b>7</b>	0,18	7	2,4	<b>0,44</b>	17	<b>B</b>		<b>B-C</b>		80	1,44	01
140	<b>10</b>	0,18	10	1,8	<b>0,32</b>	17	<b>B</b>		<b>B-C</b>		78	1,44	02
93	<b>15</b>	0,18	13	1,4	<b>0,25</b>	19	<b>B</b>		<b>B-C</b>		73	1,44	03
70	<b>20</b>	0,18	17	1,1	<b>0,20</b>	19	<b>B</b>		<b>B-C</b>		70	1,09	04
47	<b>30</b>	0,12	15	1,4	<b>0,17</b>	21	<b>B</b>		<b>B-C</b>		62	1,44	05
35	<b>40</b>	0,12	19	1,1	<b>0,13</b>	20	<b>B</b>		<b>B-C</b>		57	1,09	06
23	<b>61</b>	0,09	19	1,1	<b>0,10</b>	20	<b>B</b>		<b>B-C</b>		50	0,72	07
17,5	<b>80</b>	0,09	16	1,0	<b>0,06</b>	16	<b>B</b>		<b>B-C</b>		48	0,56	08

 Возможные моторные фланцы

 В) В комплект поставки входит протавка

 В) По заказу возможен комплект без протавки

 С) Положение отверстий моторного фланца

Редукторы **Q30** поставляются с залитым синтетическим маслом, обеспечивающим смазку на продолжительный срок службы. Информацию о положении монтажа V5-V6 вы сможете получить, обратившись в компанию.

Тип синтетического масла и рекомендованное количество приведены в таблице 1.

Возможные радиальные и осевые нагрузки редуктора приведены в таблице 2.

### СМАЗКА Q30 Количество масла 0,03 л

AGIP Telium VSF 320

SHELL Omala S4 WE 320

табл. 1

### РАДИАЛЬНЫЕ И ОСЕВЫЕ НАГРУЗКИ

#### Выходной вал

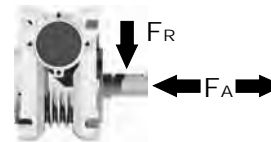

$n_2$ [мин <sup>-1</sup> ]	FA [N]	FR [N]
<b>200</b>	120	600
<b>150</b>	140	700
<b>100</b>	160	800
<b>75</b>	180	900
<b>50</b>	200	1000
<b>25</b>	250	1250
<b>15</b>	280	1400

#### Входной вал

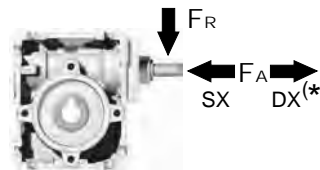

$n_1$ [мин <sup>-1</sup> ]	FA [N]	FR [N]
<b>1400</b>	20	100

\*Большие осевые нагрузки по направлению DX запрещены.

табл. 2

**PQ30FB...** Базовая червячная передача

Вес редуктора **1,15 кг**

М. фланцы	Код компл.	øF	A
<b>56B5</b>	K030.4.041	120	61,5
<b>63B5</b>	K030.4.042	140	62,5
<b>56B14</b>	K030.4.046	80	61,5
<b>63B14</b>	K030.4.045	90	62,5

На заказ  
Выходной вал с  
распорными  
вставками  
Код Q30.3.014

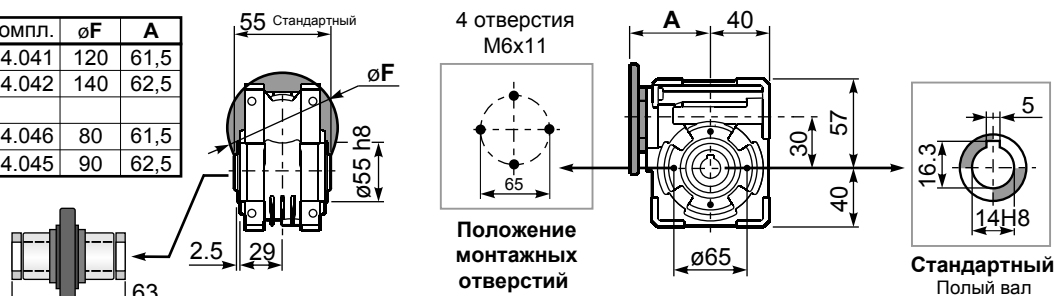

**PQ30FC...** Квадратный фланец

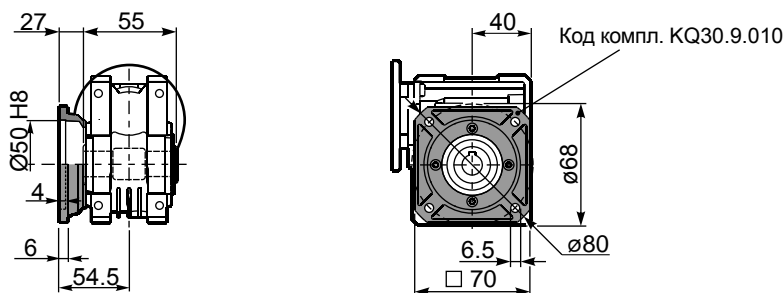

**PQ30FB...** Лапы

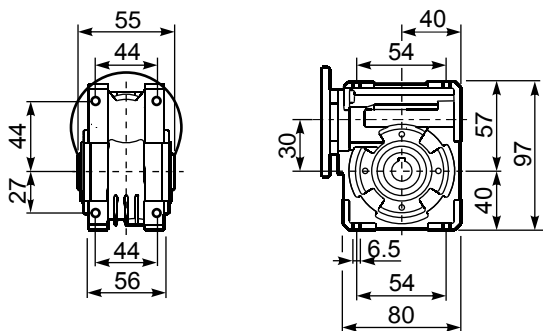

**PQ30BR...** Реактивная штанга

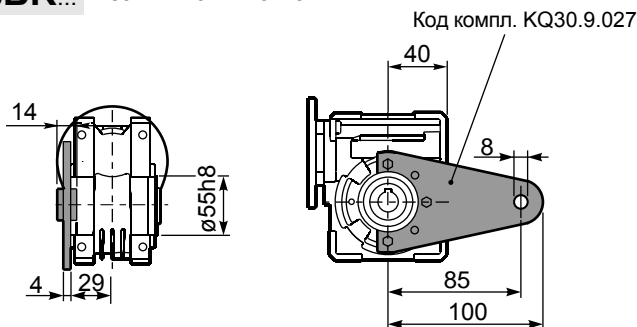

**RQ30FB...** Входной вал

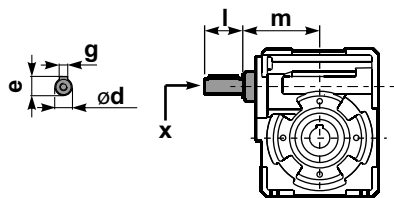

**PQ30.....S...** Односторонний вал

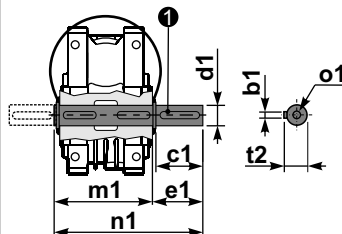

**PQ30.....D...** Двусторонний вал

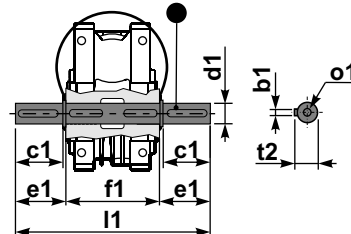

❶ Код компл. K030.5.028 тип В

❷ Код компл. K030.5.029 тип В

	ød	e	g	l	m	x	Код комплекта
тип В	9 h6	10,2	3	20	58	-	K030.5.006 РАМ63
тип S	-	-	-	-	-	-	-

	b1	c1	d1	e1	f1	l1	m1	n1	t2	o1
тип В	5	25	14 <sup>-0.005</sup> <sub>-0.020</sub>	35,5	55	126	59	94,5	16	M5x14
тип S	-	-	-	-	-	-	-	-	-	-